



**& CADRAN  
TORRENT**

**CONCOURS POUR LA RÉALISATION  
D'ŒUVRES D'ART DESTINÉES  
À LA PASSERELLE HIMALAYENNE DE PASSY**

**UNE PASSERELLE**  
UN TORRENT  
**LE SOLEIL**  
**DEUX SCULPTURES**

# Contexte

La passerelle himalayenne a été érigée sur l'ancienne route menant du plateau d'Assy au lac Vert, suite à son effondrement en 1984.

Cet ouvrage souple permet de franchir le Nant Bordon à 20 mètres au dessus du torrent.

Les œuvres seront installées en pleine nature et devront donc s'intégrer parfaitement au cadre naturel, mais aussi résister aux intempéries (la passerelle est implantée à environ 1 100 mètres d'altitude), à l'exposition au soleil (plein Sud), ainsi qu'aux nombreux visiteurs.

## Pourquoi répondre à cet appel à projet artistique ?

Parce que je trouve ce projet magnifique.

Cette passerelle est d'une rare élégance. Quelle belle idée de relier deux aplombs.

Passer au dessus du vide et regarder le Mont Blanc au loin. Cette expérience permet sans doute de se situer à sa juste taille par rapport à la nature.

Je travaille dans la création depuis plus de trente ans : le design, le multimédia et la scénographie.

Parallèlement à mon travail avec les agences, j'ai toujours développé des travaux artistiques, aussi bien en sculpture qu'en vidéo, en récupération (réemploi de matériaux) ou en impression 3D...

C'est cet aspect de mon travail que j'aimerais désormais mettre en avant. M'appuyer sur mon expertise de l'image, du volume, ma perception des lieux, de l'espace et de la lumière, pour travailler avec les forces de la nature, le vent, l'océan, la montagne, afin de créer du mouvement, des bouleversements.

Bref, me consacrer plus entièrement à mon travail artistique pur, et pas seulement aux arts appliqués. La maturité y est sans doute pour quelque chose ; je vais aller dans cette direction, je m'y sens prêt.

Lyonnais d'origine, ayant travaillé à Annemasse pendant quelques années, je connais bien la région.

Il était donc important pour moi de répondre à ce concours et de réaliser une œuvre poétique et sensible, en symbiose avec ce paysage majestueux et rare.

Mon souhait au travers de ces œuvres, facilement accessibles du grand public, est de créer une émotion et une interrogation.

Ces deux sculptures indépendantes et complémentaires célèbrent la nature. Elles jouent avec la météo et le temps qui passe. Elles peuvent cependant vivre l'une sans l'autre et vice versa.

Dans les images qui suivent, le paysage est interprété mais les valeurs d'échelle par rapport à la passerelle sont exactes.

En espérant que vous prendrez plaisir à lire ce dossier :-)

# Parti pris

Dans un cadre idyllique où la terre rejoint les cieux, une passerelle relie deux rives au sein d'une nature sauvage. En face, le Mont Blanc éclatant dans son manteau immaculé, en contrebas un torrent malicieux calme ou déchaîné (selon les caprices de Dame Nature), l'ensemble est exposé plein sud.

J'ai choisi de travailler autour des axes du torrent et du soleil.

## **Sculpture "Torrent"**

Le torrent est la partie importante de l'endroit. Il a façonné le paysage et est à l'origine de la création de la passerelle. Par nature, il est éphémère et impétueux, visible uniquement en pleine crue, sinon, seul le lit permet de déceler sa présence. J'ai créé la sculpture "Torrent" pour rappeler sa capacité soudaine à déverser des eaux rapides et turbulentes.

## **Sculpture "Cadran"**

Orientée plein sud, la facade du Nant Bordon est sujette naturellement à la course du soleil. Se levant à l'est et se couchant à l'ouest, celui-ci projette des ombres mouvantes tout au long de la journée. J'ai voulu jouer, avec ce phénomène, en imaginant une sculpture invitant les promeneurs à devenir spectateur de l'écoulement du temps.



**& CADRAN  
TORRENT**

projet by 



voir la vidéo

A sculpture of a torrent river, made of white, angular, layered metal strips, mounted on a concrete base. The sculpture is set outdoors on a gravelly ground, with a chain-link fence and a dark, rocky background. The sculpture depicts a river with a strong downward flow, characterized by sharp, angular bends and a turbulent, chaotic appearance. The metal strips are supported by vertical posts. The background shows a steep, rocky slope and a chain-link fence.

# TORRENT

Un torrent est un cours d'eau de montagne caractérisé par une forte pente et un écoulement parfois épisodique, souvent tumultueux et chaotique.

“

*Le ruisseau peut couler où le torrent a passé* ”

Victor Hugo

& CADRAN  
TORRENT

# TORRENT



# TORRENT

Neuf vagues d'inox réparties sur 3 rangées, décalées les unes des autres et réglées à différentes hauteurs pour créer une onde, un mouvement semblable à celui de l'eau du torrent qui dévale la pente.

Solidement arrimées sur leur socle de pierre régionale, ces vagues forment un ensemble harmonieux indissociable comme le lit et l'eau constituent le torrent.



Les reflets scintillants de l'inox luisant au soleil, lui donne une multitude d'aspects en fonction des horaires et de la météo.

Au delà de son aspect esthétique, l'inox est un matériau peu sensible à la corrosion et d'une grande solidité.

# TORRENT



Interagissant avec les éléments, Torrent se métamorphose en fontaine naturelle lorsqu'il pleut. L'agencement et le dessin des vasques permettent l'écoulement de l'eau d'étage en étage.

# TORRENT



Au cœur de l'hiver, quand le froid se fait plus intense, que la neige et la glace prennent possession du lieu, Torrent se transforme en Torrent de Glace se couvrant de stalactites et de givre.

**Dimensions**

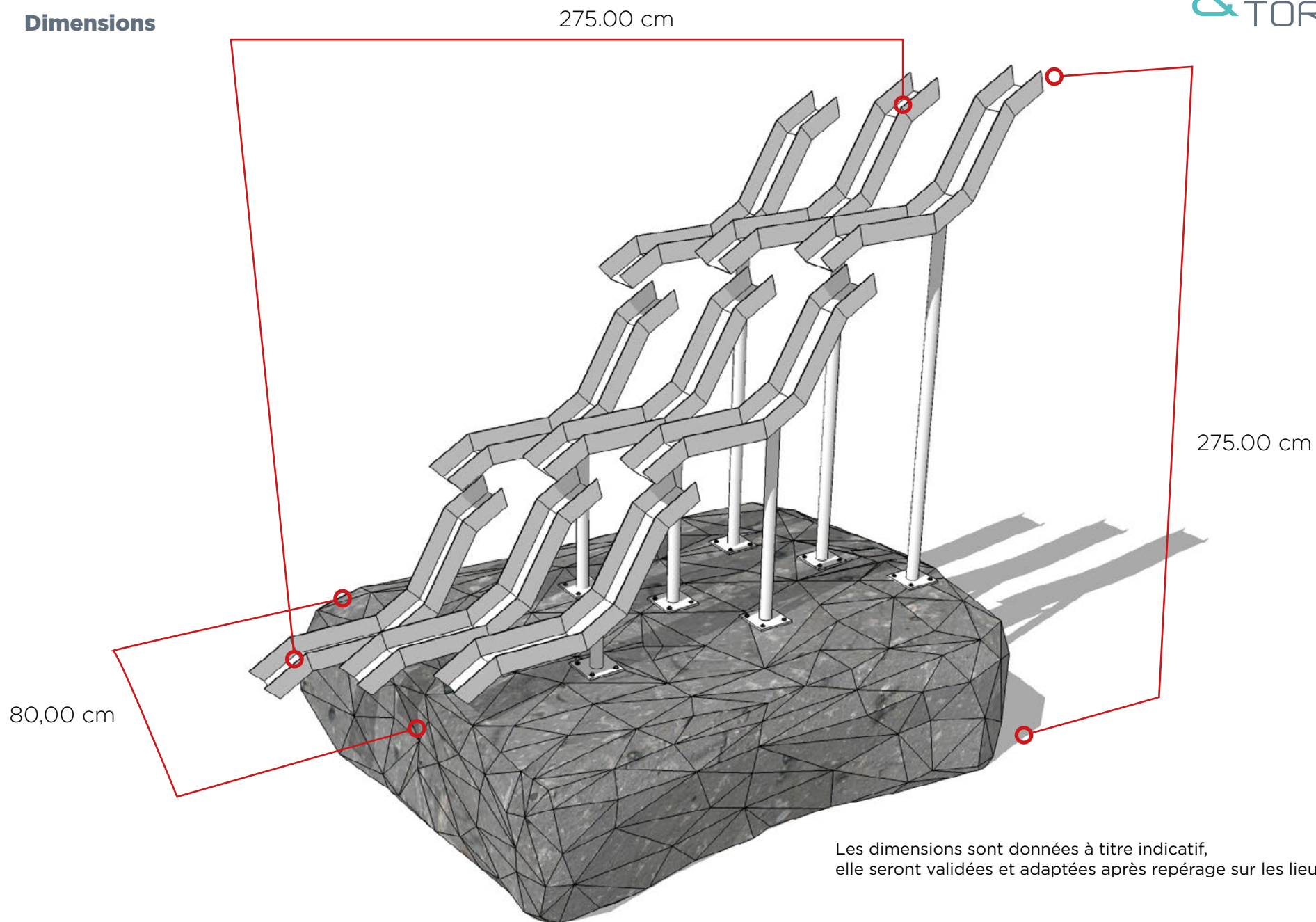

Les dimensions sont données à titre indicatif,  
elle seront validées et adaptées après repérage sur les lieux

Matériaux

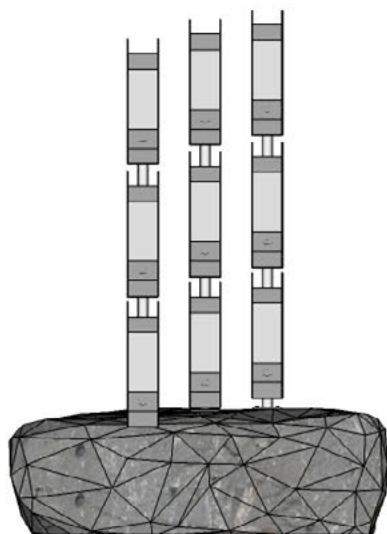
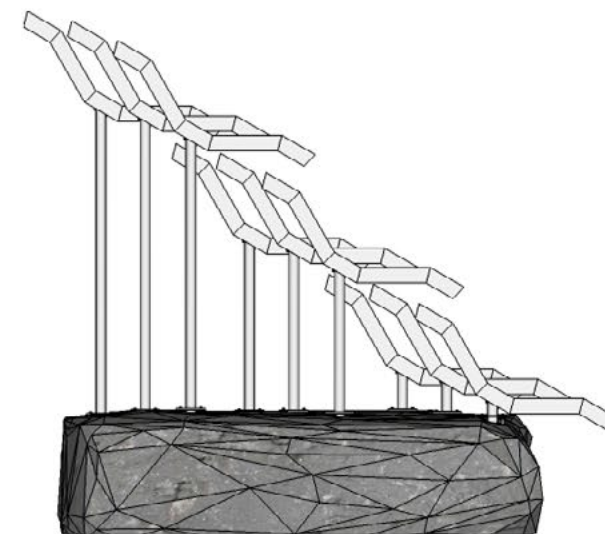
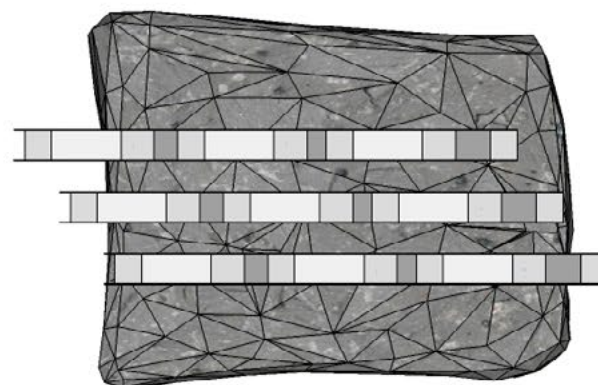
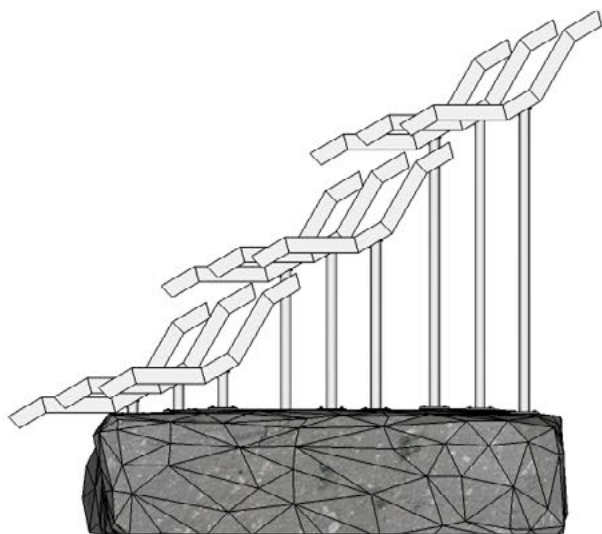

Entièrement réalisé en inox soudé de qualité marine, Torrent résiste aux éléments naturels et au passage du public, telle une aire de jeux dans les parcs pour enfants. Le poids de son socle en pierre empêche tous déplacements.

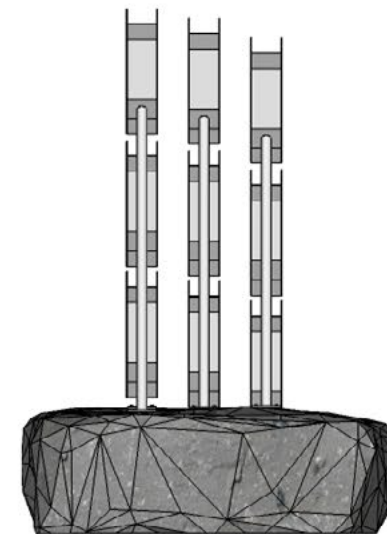

## Matériaux

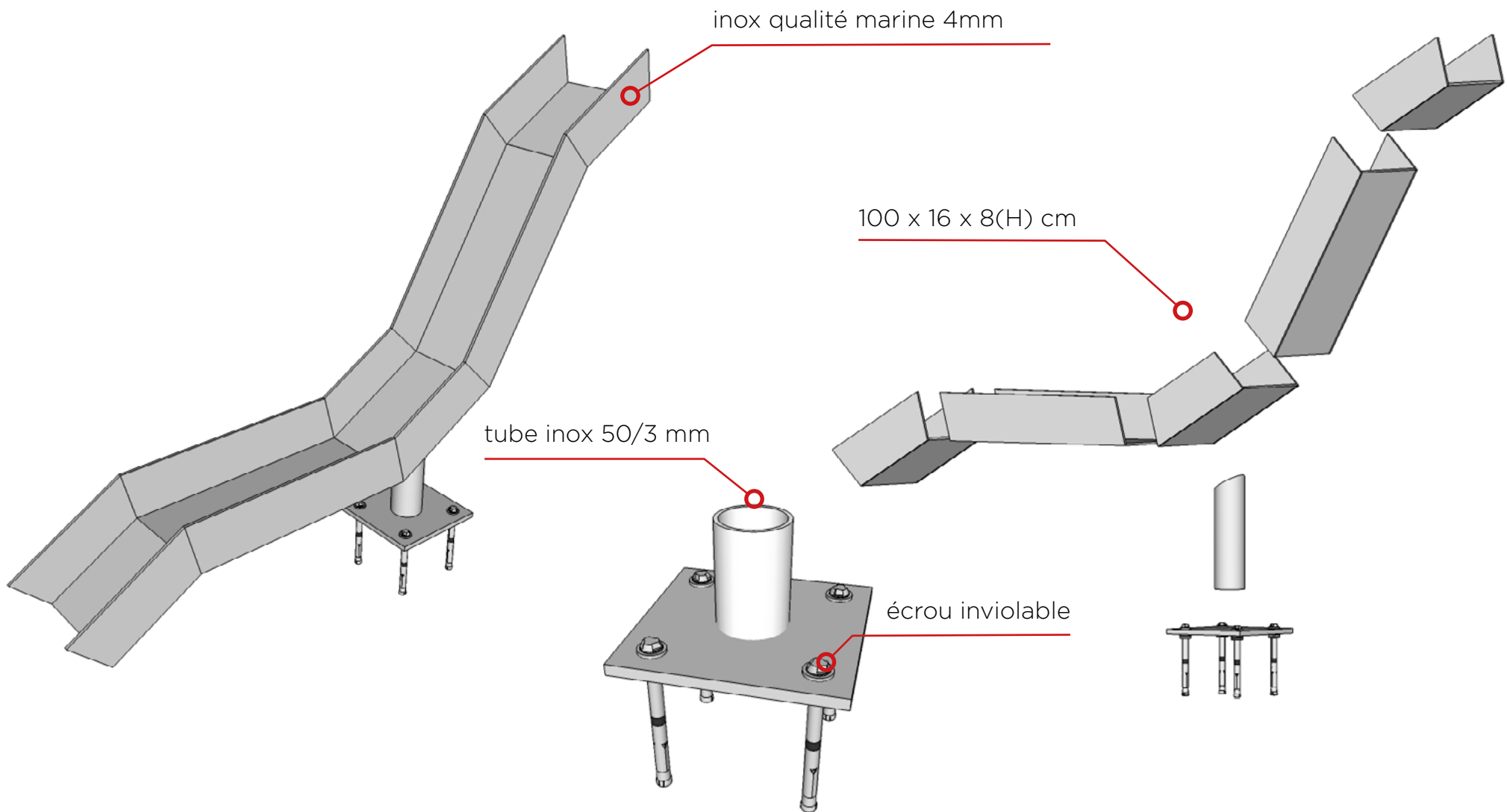

Les dimensions sont données à titre indicatif,  
elle seront validées et adaptées après repérage sur les lieux

A modern solar gnomon is installed on a gravel path. The gnomon consists of a vertical metal post with a horizontal arm extending from it. The arm has a rectangular cutout at the end, which is currently pointing towards the left. The gnomon is surrounded by several rectangular metal markers with numbers on them, including '10' and '9'. The background is a dense forest of green trees.

# CADRAN

Le cadran solaire est considéré, du fait de sa simplicité, comme l'un des tous premiers objets utilisés par l'homme, pour mesurer l'écoulement du temps (déplacement de l'ombre).

L'heure indiquée par un cadran solaire est l'heure solaire, ou heure vraie.

“

*Adoptez la devise du cadran solaire :  
je ne marque que les heures ensoleillées.*

”

Orison Swett Marden

& CADRAN  
TORRENT

CADRAN



# CADRAN

Avec sa forme triangulaire qui rappelle celle d'une montagne, cadran donne une indication de l'heure avec style.

A son pied, une série de 10 repères marqués d'un chiffre complète la sculpture pour observer l'écoulement du temps. Une table mode d'emploi au sol, donne les indications pour interpréter ce que l'on voit.

Qu'importe les jours sans soleil, cadran se dresse fièrement et constitue de part le minimalisme de son ensemble, une œuvre esthétique et cohérente sollicitant l'imaginaire.

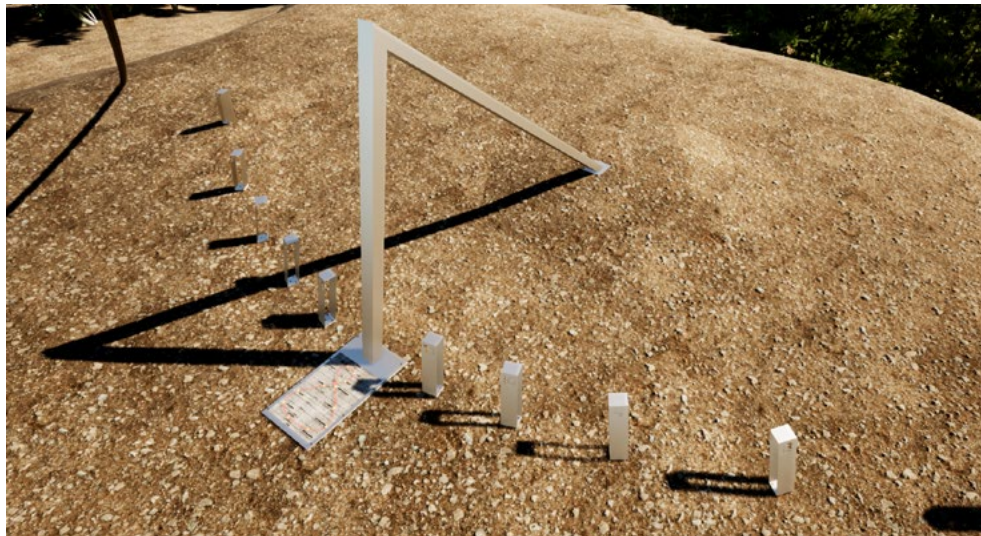

Le triangle principal (style ou gnomon) est en tube carré inox (16x16 cm) soudé sur des platines de maintien.

Chaque repère en tôle inox pliée, intègre son chiffre en découpe laser.

La table au sol en inox gravé sert également de support au style.

L'ensemble des éléments est solidement fixé au sol sur des plots de béton enterrés.

# CADRAN

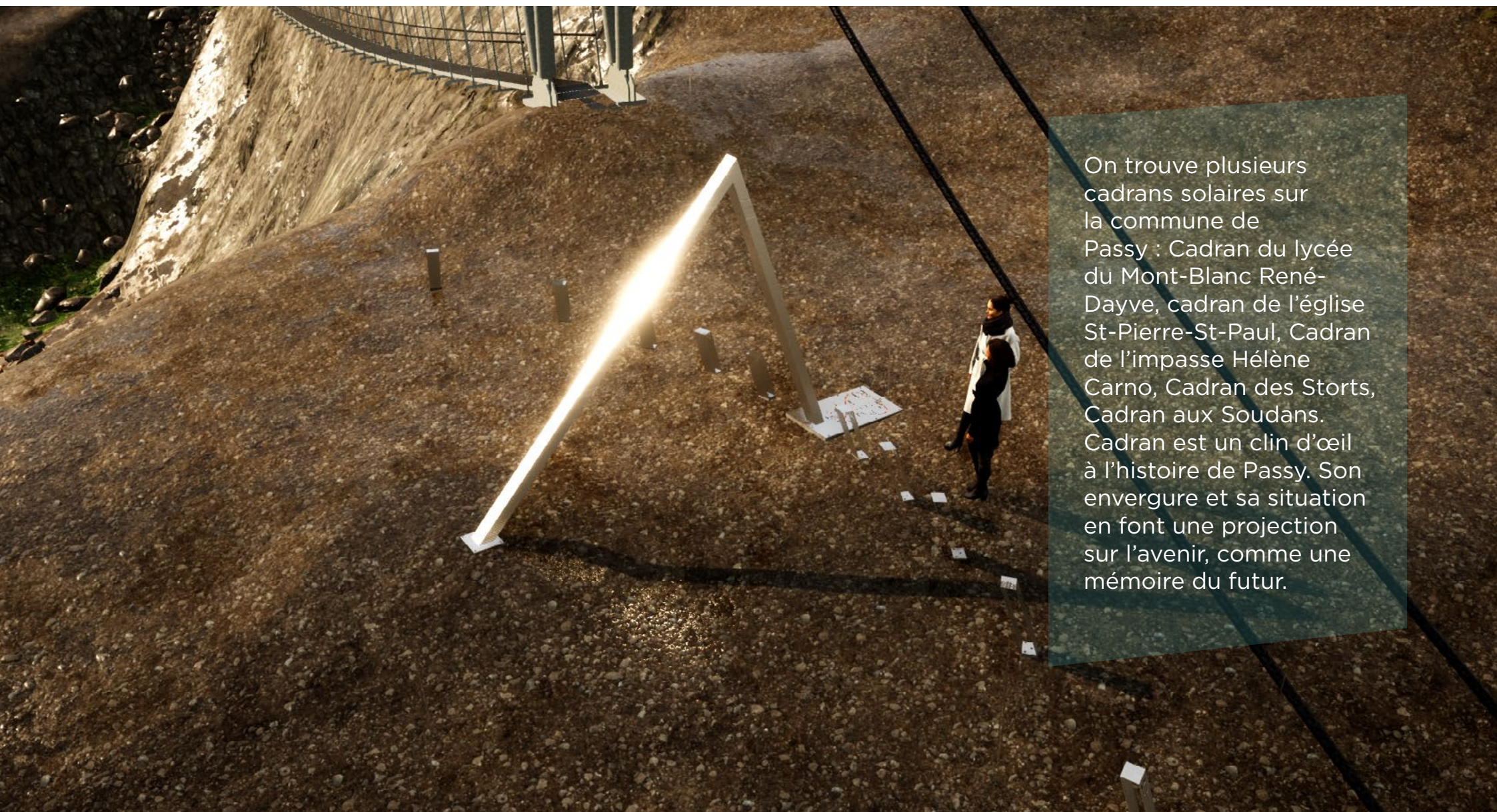

On trouve plusieurs cadrans solaires sur la commune de Passy : Cadran du lycée du Mont-Blanc René-Dayve, cadran de l'église St-Pierre-St-Paul, Cadran de l'impasse Hélène Carno, Cadran des Storts, Cadran aux Soudans. Cadran est un clin d'œil à l'histoire de Passy. Son envergure et sa situation en font une projection sur l'avenir, comme une mémoire du futur.

# CADRAN



Historiquement beaucoup de cadrans solaires portent une devise, souvent message de sagesse transgénérationnel... Il serait amusant de laisser le soin de la choisir au Passerandes et Passerands.

# Horaires LE 07 Juillet 2020

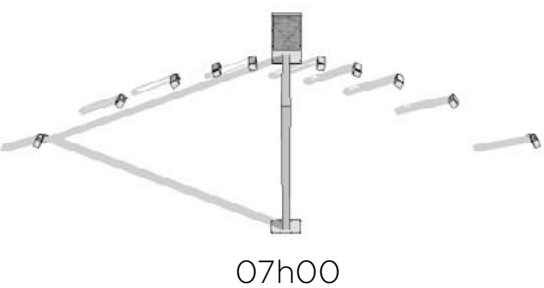

07h00

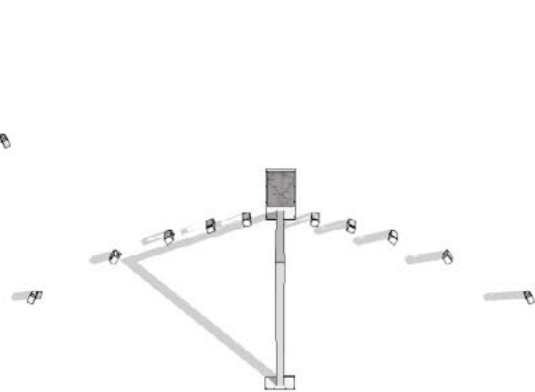

08h00

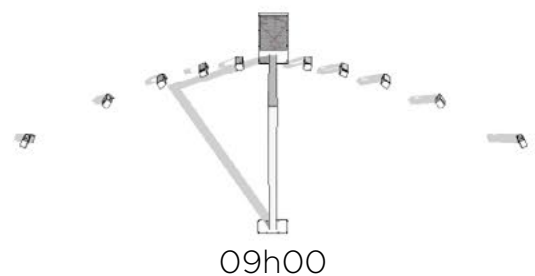

09h00

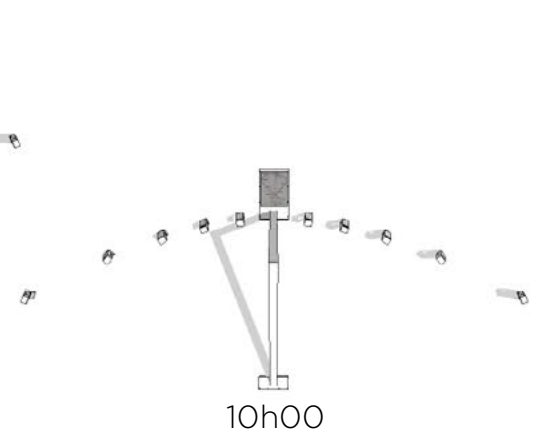

10h00



11h00

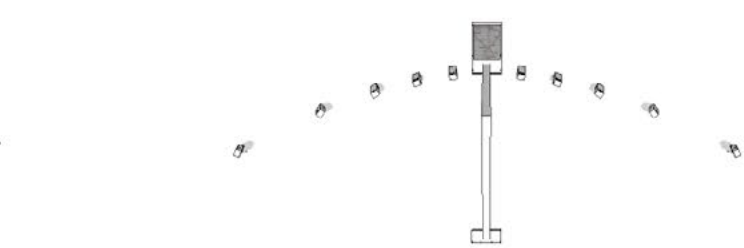

12h00



13h00

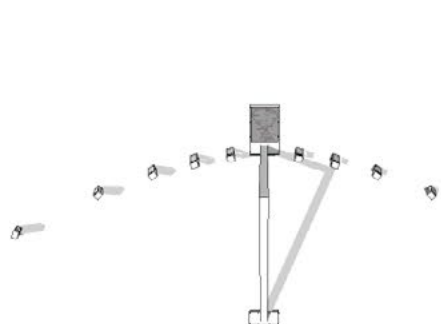

14h00



15h00

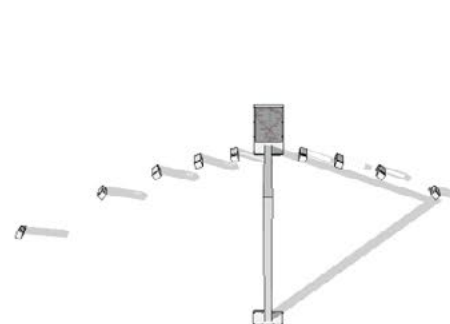

16h00

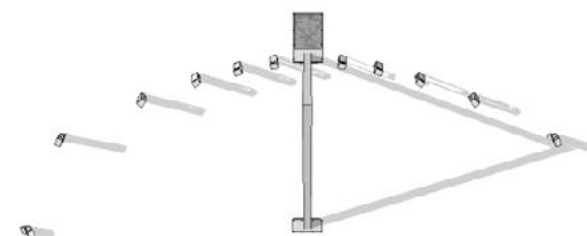

17h00

## Dimensions

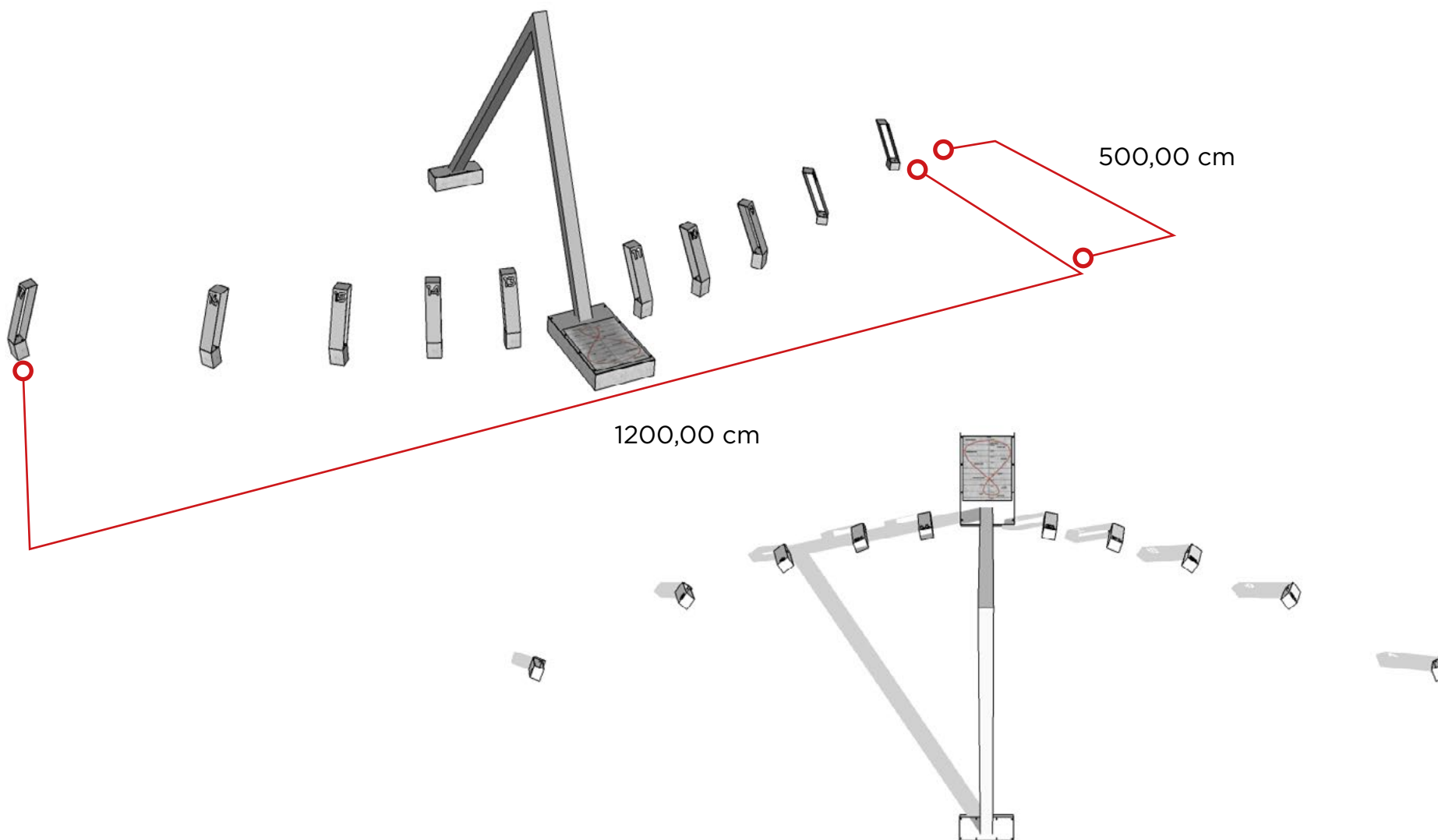

**Vue en plan**

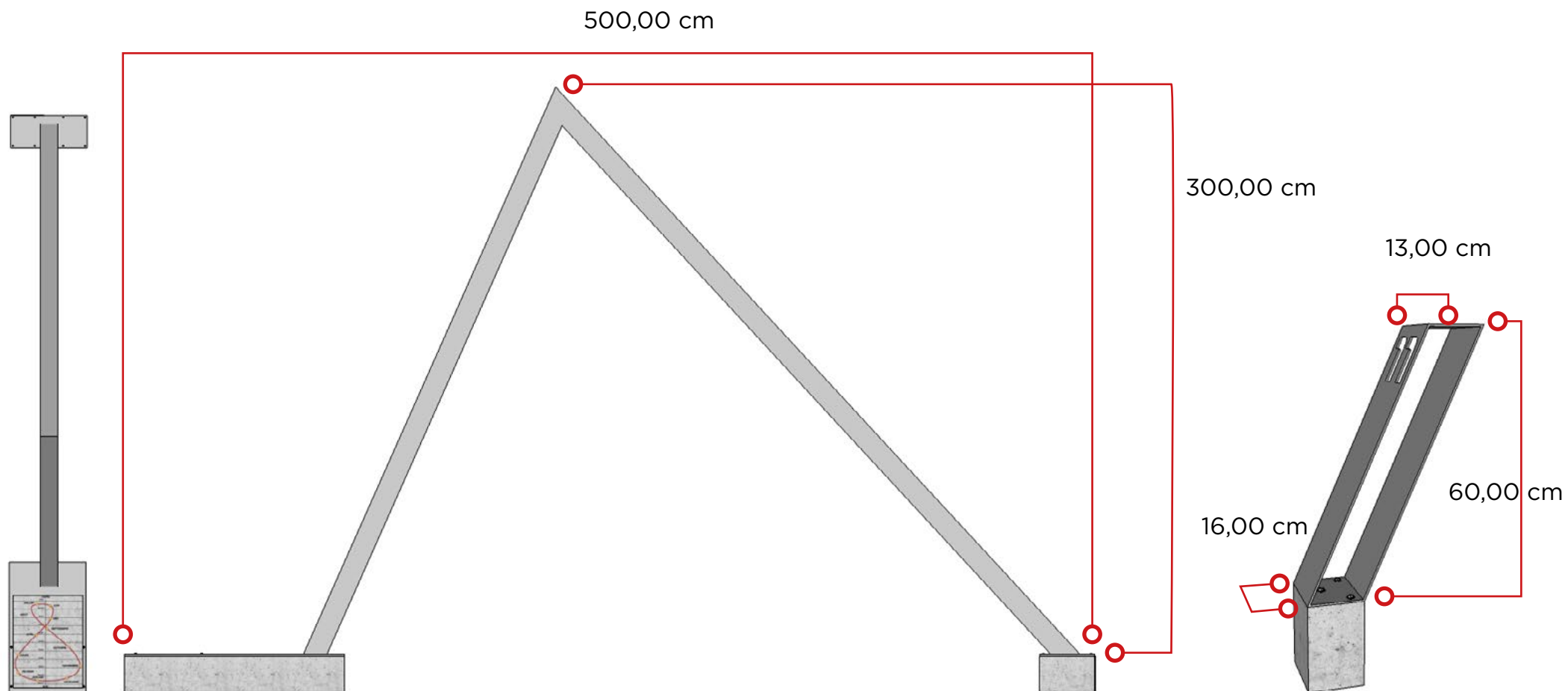

Les dimensions sont données à titre indicatif,  
elle seront validées et adaptées après repérage sur les lieux

# IMPLANTATION



TORRENT

CADRAN

Je vous remercie de votre attention



**OLIVIER VALLA**

scénographe • designer • plasticien  
+33 (0)6 14 83 44 10 • [contact@ovalla.com](mailto:contact@ovalla.com)  
[www.ovalla.com](http://www.ovalla.com)